

DRINKS | Vitrines de boissons

RÉFRIGÉRATEURS POUR BOISSONS

▶ RÉFRIGÉRATEURS VERTICAUX

▶ NOIR

TKG 120B



DÉTAILS



Serrure montée de série



Thermostat numérique



Lampe LED interne verticale

CARACTÉRISTIQUES GÉNÉRALES

- Réfrigérateur vertical pour boissons 55 L
- Face externe en plaque laquée noire, face interne thermoformée noire
- Évaporateur à tubulure intégrée avec un système de refroidissement assisté par ventilateur
- Cycle de dégivrage automatique par arrêt du compresseur
- Agent moussant : Cyclopentane (35 mm par côté)
- Thermostat numérique
- Lampe LED interne verticale
- Joint d'étanchéité amovible
- Clavettes réglables : 2 pièces
- Porte à fermeture automatique et serrure montées de série
- Verre de sécurité trempé à double épaisseur
- Pieds réglables N° 2 + Roulettes N° 2 à l'arrière
- Classe énergétique: D

SPÉCIFICATIONS TECHNIQUES

Capacité	88 L
Température	K1 (0°C-+7°C)
Consommation	1.33 kWh/24h
Puissance nominale	215 W
Niveau de bruit	42 dB(A)
Poids net	38 Kg
Poids brut	43 Kg
Dimensions extérieures (LxPxH mm)	488x506x840
Dimensions internes (LxPxH mm)	410x380x550
Dimensions de l'emballage (LxPxH mm)	560x590x960
Quantités de chargement 20'/40'/40'HQ	80/160/160

CERTIFICATIONS

CE RoHS

DIMENSIONS DU PRODUIT

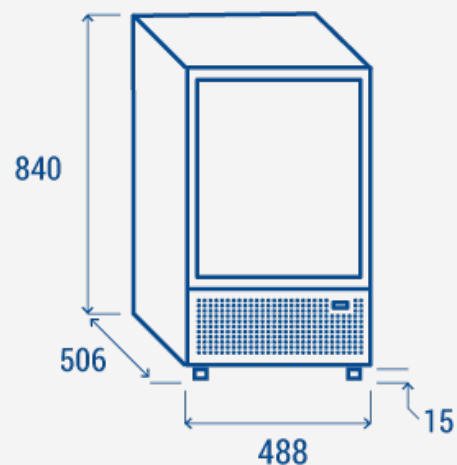

COOL HEAD EUROPE

We make the world a cooler place



www.coolheadeurope.com